



تسمه نقاله های CHEVRON :

این تسمه نقاله ها برای حمل سنگ آهن و مواد پودری مانند شن و ماسه، خاکه زغال و همینطور حبوبات بصورت فله یا کیسه ای تحت شیب های حداکثر ۳۵ درجه مناسبند. همچنین به لحاظ قابلیت درگیری مناسب تسمه با مواد، میتوان موادی با حداقل استحکام را هم با این تسمه ها جابجا کرد.

#### ویژگیها:

- قابلیت جابجایی مواد با استیفنس (سفتی) پایین در زوایای ۱۷-۲۸ درجه و مواد دارای بسته بندی تا زوایای ۳۰-۳۵ درجه
- زوایای چورون و فاصله بین آج های چورون (گام چورون) متناسب با شرایط محیطی.
- پوشش چورون و سطح بالایی تسمه بصورت تک بلوکه قالب گیری میشوند تا استحکام بالایی داشته باشند.

#### مشخصات استاندارد:

Belt Width (mm)	Crosspiece Height (mm)	Crosspiece Width (mm)	Crosspiece Pitch (mm)	Crosspiece Angle (degrees)
400~900	4	12	92	120
1050~1600	5	13/15	254	120

عرض تسمه : 400 – 900 mm

مقاطع تسمه :

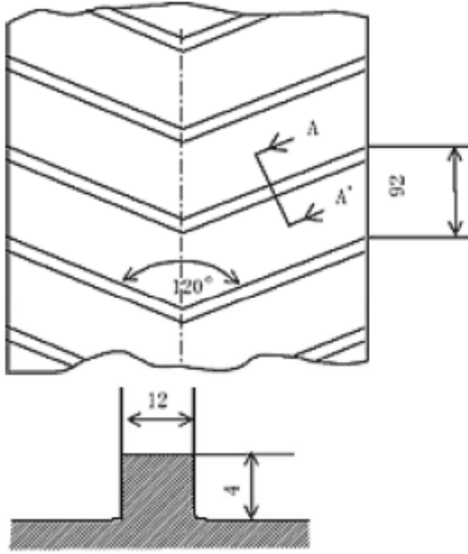

Cross-section A-A'

Belt Width 1050~1600mm

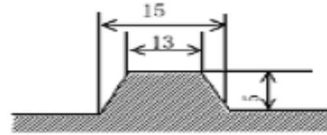
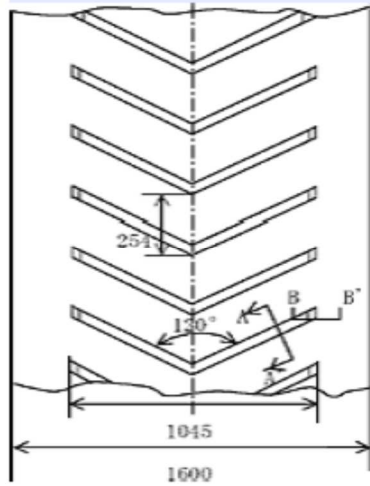

Cross-section A-A'

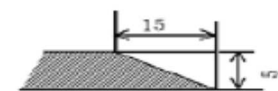

Cross-section B-B'